

BM 190

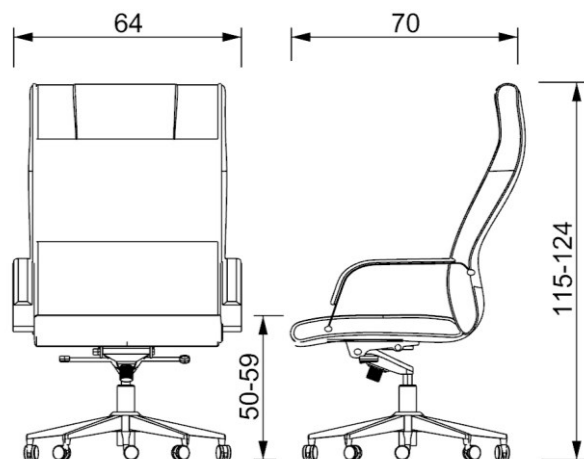

SILLON DE DIRECCION CON RESPALDO ALTO.



RESPALDO

RESPALDO ALTO DE MADERA DOMADA Y CONTRACHAPADA DE 14 MM, CONFORMADO POR 9 CAPAS DE CHAPA DE MADERA CON CABECERA, ACOGINAMIENTO FABRICADO EN POLIURETANO FLEXIBLE TAPIZADO EN PIEL.

ASIENTO

FABRICADO EN MADERA DOMADA Y CONTRACHAPADA DE 14 MM, CONFORMADO POR 9 CAPAS DE CHAPA DE MADERA. ASIENTO FABRICADO EN ESPUMA DE POLIURETANO INYECTADO MOLDEADO, TAPIZADO EN PIEL.

MECANISMO

MECANISMO 3 A 1 DE RODILLA CON 5 POSICIONES DE BLOQUEO, CUENTA CON DOS PALANCAS. UNA PARA AJUSTE DE ALTURA (DERECHA) Y DE MULTIBLOQUEO DE RECLINACION (IZQUIERDA).

PISTON

PISTON NEUMATICO CON DOS CAMARAS, PARA COMPRESION/ EXPANSION, CON UNA PRESION AL CALIBRAR DE 400 NEWTON, EL CUAL CUENTA CON UN SISTEMA DE BLOQUEO A DIFERENTES ALTURAS, QUE CUMPLE CON LA NORMA DIN 4550.

BASE

BASE PENTAGONAL FABRICADA EN ACERO CROMADO, CUENTA CON NERVADURAS INTERNAS PARA DARLE MAYOR RESISTENCIA

BRAZOS

BRAZOS FIJOS DE ACERO CROMADO CON PAD ACOGINADO Y TAPIZADO.

RODAJAS

RODAJAS DE DOBLE RUEDA, DE 60 MM DE DIAMETRO FABRICADAS EN 100% NYLON COLOR NEGRO, CUENTA CON NERVADURAS INTERIORES PARA DARLE MAYOR RESISTENCIA.