

# BM 1271

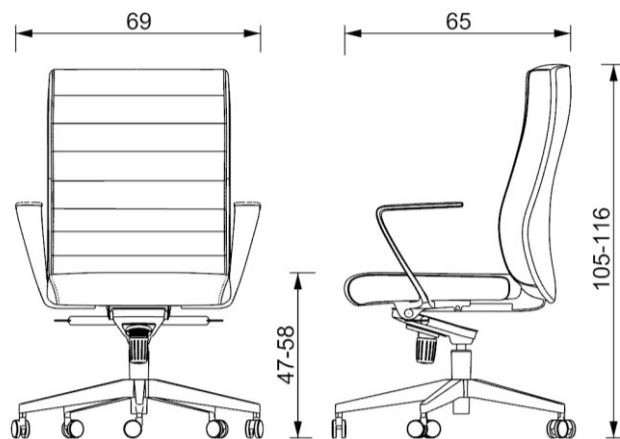

SILLON PARA DIRECCION CON RESPADO MEDIO

## RESPALDO

RESPALDO MEDIO DE MADERA DOMADA Y CONTRACHAPADA DE 14 MM, CONFORMADO POR 9 CAPAS DE CHAPA DE MADERA CON CABECERA, ACOGINAMIENTO FABRICADO EN POLIURETANO FLEXIBLE TAPIZADO EN PIEL.

## ASIENTO

FABRICADO EN MADERA DOMADA Y CONTRACHAPADA DE 14 MM, CONFORMADO POR 9 CAPAS DE CHAPA DE MADERA. ASIENTO FABRICADO EN ESPUMA DE POLIURETANO INYECTADO MOLDEADO, TAPIZADO EN PIEL.

## MECANISMO

MECANISMO SYNCRO DE RODILLA, CON PALANCA DERECHA PARA AJUSTE DE ALTURA DE LA SILLA, Y PALANCA IZQUIERDA PARA AJUSTE DE BLOQUEO EN 5 POSICIONES. ADEMAS CUENTA CON PERILLA PARA REGULAR LA TENSION DE LA RECLINACION DEL RESPALDO.

## PISTON

PISTON NEUMATICO CON DOS CAMARAS, PARA COMPRESION/ EXPANSION, CON UNA PRESION AL CALIBRAR DE 400 NEWTON, EL CUAL CUENTA CON UN SISTEMA DE BLOQUEO A DIFERENTES ALTURAS, QUE CUMPLE CON LA NORMA DIN 4550.

## BASE

BASE PENTAGONAL TIPO SPYDER FABRICADA EN ALUMINIO, CADA BRAZO CON NERVADURAS EN FORMA DE X, SOPORTE CENTRAL REFORZADO EN TODOS LOS SENTIDOS Y ALOJAMIENTOS PARA SUJETAR LAS RODAJAS.

## BRAZOS

BRAZOS FIJOS FABRICADOS DE ACERO CROMADO

## RODAJAS

RODAJAS DE DOBLE RUEDA, DE 60 MM DE DIAMETRO FABRICADAS EN 100% NYLON COLOR NEGRO, CUENTA CON NERVADURAS INTERIORES PARA DARLE MAYOR RESISTENCIA.